

## DETTAGLI TECNICI

### CONTROTELAIO

In lamiera di acciaio pressopiegato, da 25/10 di spessore, verniciato a polveri epossidiche di colore SIMIL RAL 8019 marrone "testa di moro" (mod. VALIDA) o Ral 7016 grigio antracite, viene spedito in collo unico e può essere consegnato anticipatamente rispetto alla fornitura della porta. Sui montanti sono fissate le gabbiette per l'accoppiamento con il telaio. I due distanziali metallici servono quale dima per il corretto fissaggio alla muratura: una volta consolidato il fissaggio devono essere tolti.

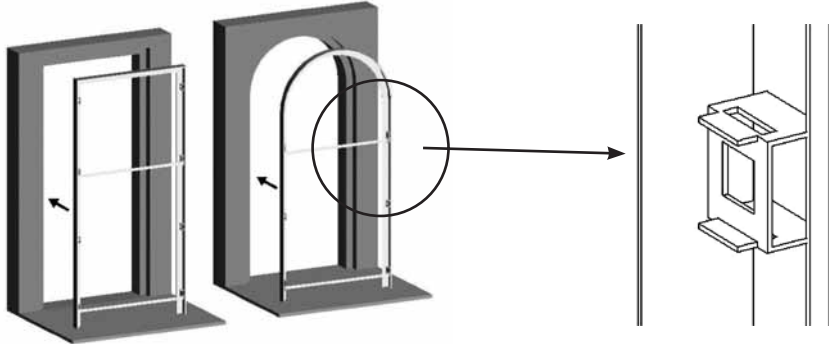

Particolare "gabbietta" di fissaggio del telaio al controte laio

### POSIZIONAMENTO FISSO DI CILINDRI, POMOLO E SPIONCINO

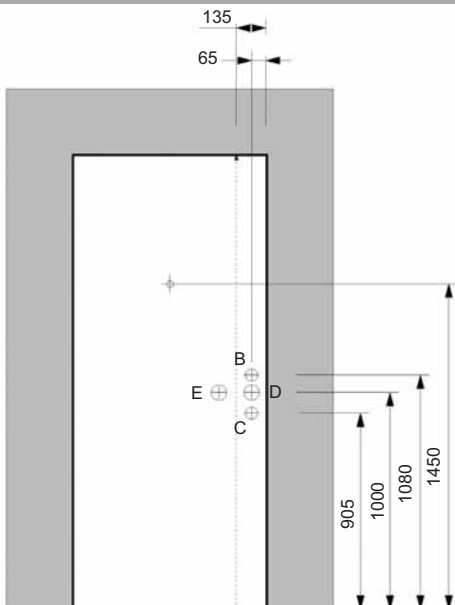

- A** spioncino grandangolare: applicato solo se richiesto in fase di ordinazione.
- B** cilindro con defender (di serie su Perfecta e Maxima)
- C** cilindro con defender
- D** pomolo a uovo girevole
- E** pomolo fisso

(misure nominali o teoriche e dipendenti dal modello di rivestimento espresse in mm)

### SENSO DI APERTURA

Le porte blindate Silvelox sono certificate antieffrazione solo per la versione a spingere (destra o sinistra). Il modello Valida non è disponibile nella versione a tirare.

